

2023年2月28日

各位

株式会社 関西みらいフィナンシャルグループ
株式会社 関西みらい銀行
株式会社 みなと銀行

組織改正について

関西みらいフィナンシャルグループ（社長 菅 哲哉）並びに傘下の関西みらい銀行（社長 菅 哲哉）およびみなと銀行（社長 武市 寿一）は、4月1日付で下記のとおり組織改正を実施いたします。

記

1. 組織改正の目的

関西みらいフィナンシャルグループ並びに関西みらい銀行およびみなと銀行は、次期中期経営計画の遂行に向けた組織改正を行います。

2. 主な改正事項

【関西みらいフィナンシャルグループ・関西みらい銀行・みなと銀行】

コーポレート ガバナンスの 高度化	・ 各社コーポレートガバナンス室を廃止し、経営企画部門へ集約グループガバナンスの更なる高度化を目的に、りそなホールディングスへの企画機能の集約による一体運営を実施。本件に伴い各社のコーポレートガバナンス室は廃止します。
-------------------------	---

【関西みらいフィナンシャルグループ・関西みらい銀行】

D X推進・データ 活用の強化	・ 「D X推進室」の設置 デジタル技術やデータの更なる活用、決済ビジネスの推進に向けた取組強化やりそなホールディングスとの連携強化を目的に、同機能を集約した「D X推進室」を設置します。
--------------------	---

【関西みらい銀行】

住まい・くらし ビジネスの強化	<ul style="list-style-type: none">・「ハウジングビジネス部」の設置 強みである住まい・くらしに関連するビジネスの更なる強化を目的に、同ビジネスの機能を集約した「ハウジングビジネス部」を設置します。本件に伴い「ローン業務部」は同部へ、「ハウジング営業部」は同部の部内部へ、また「住宅ローンセンター」は同部の部内センターへ改組します。
地域 プレゼンスの向上	<ul style="list-style-type: none">・「地域戦略室」を「経営企画部」の部内室に変更 地域との連携強化、大阪・関西万博への積極的な参画を通じた地域プレゼンス向上に向けた取組に特化することを目的に「地域戦略室」は「経営企画部」の部内室へ変更します。
個人ソリューション 提供体制の強化	<ul style="list-style-type: none">・「個人営業サポート部」の設置 個人のお客さまの課題全般に対するソリューション提供に向けた、現場サポート機能の強化を目的に「個人営業サポート部」を設置します。本件に伴い、地域個人営業部は同部へ改組します。
現場 融資力の強化	<ul style="list-style-type: none">・「融資業務強化室」の設置 現場の融資力強化に向けたサポート体制の強化を目的に「融資業務強化室」を設置します。本件に伴い「融資指導室」は同部へ改組します。

【みなの銀行】

地方創生体制 の強化	<ul style="list-style-type: none">・「まちづくり応援室」を「法人業務部」の部内室に変更 法人ソリューション機能のワンストップ化、「地域戦略部」のミッションを地方創生に特化することを目的に、「まちづくり応援室」は「法人業務部」の部内室へ変更します。
---------------	--

以上

【関西みらいフィナンシャルグループ組織図】新旧対照表

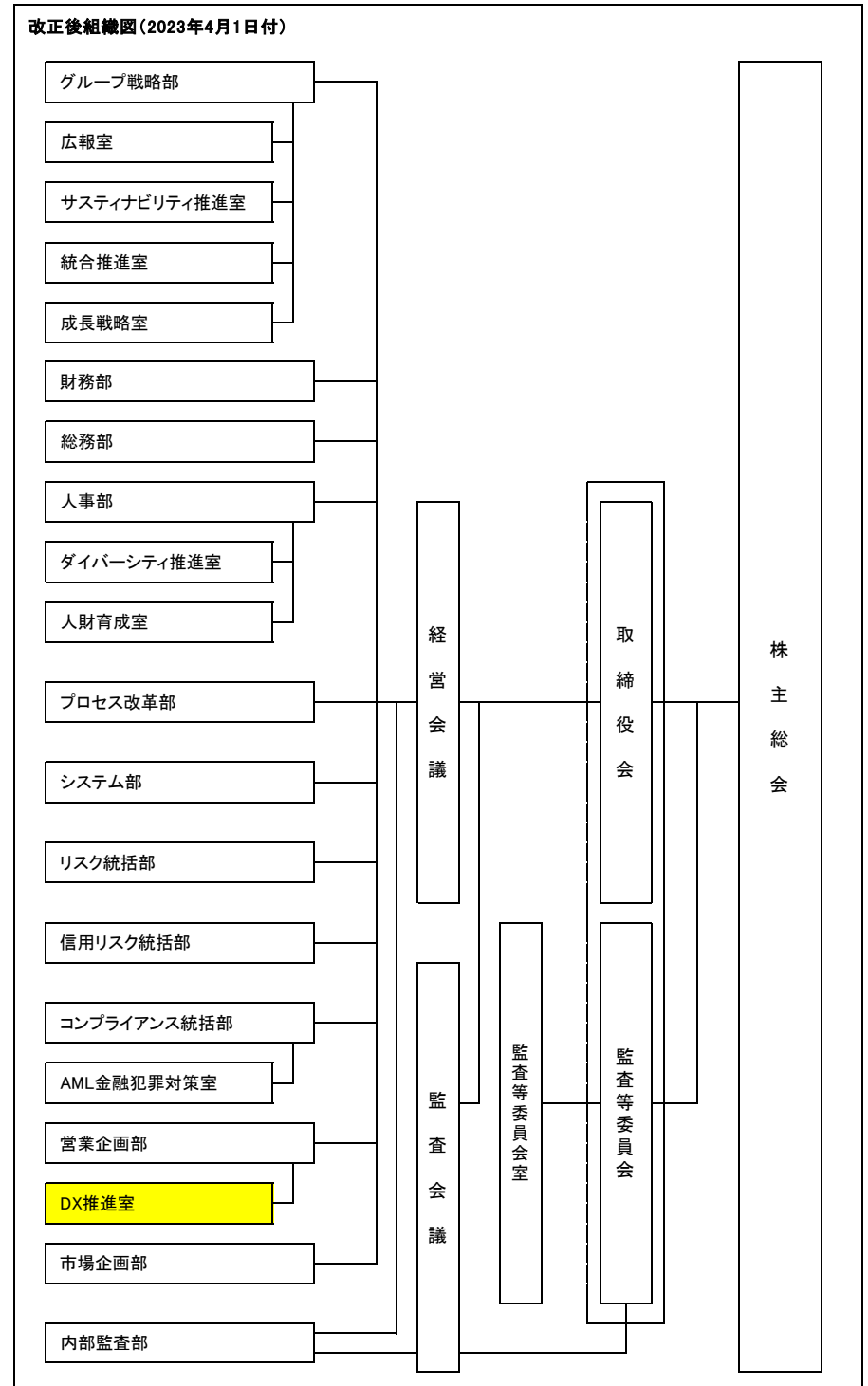
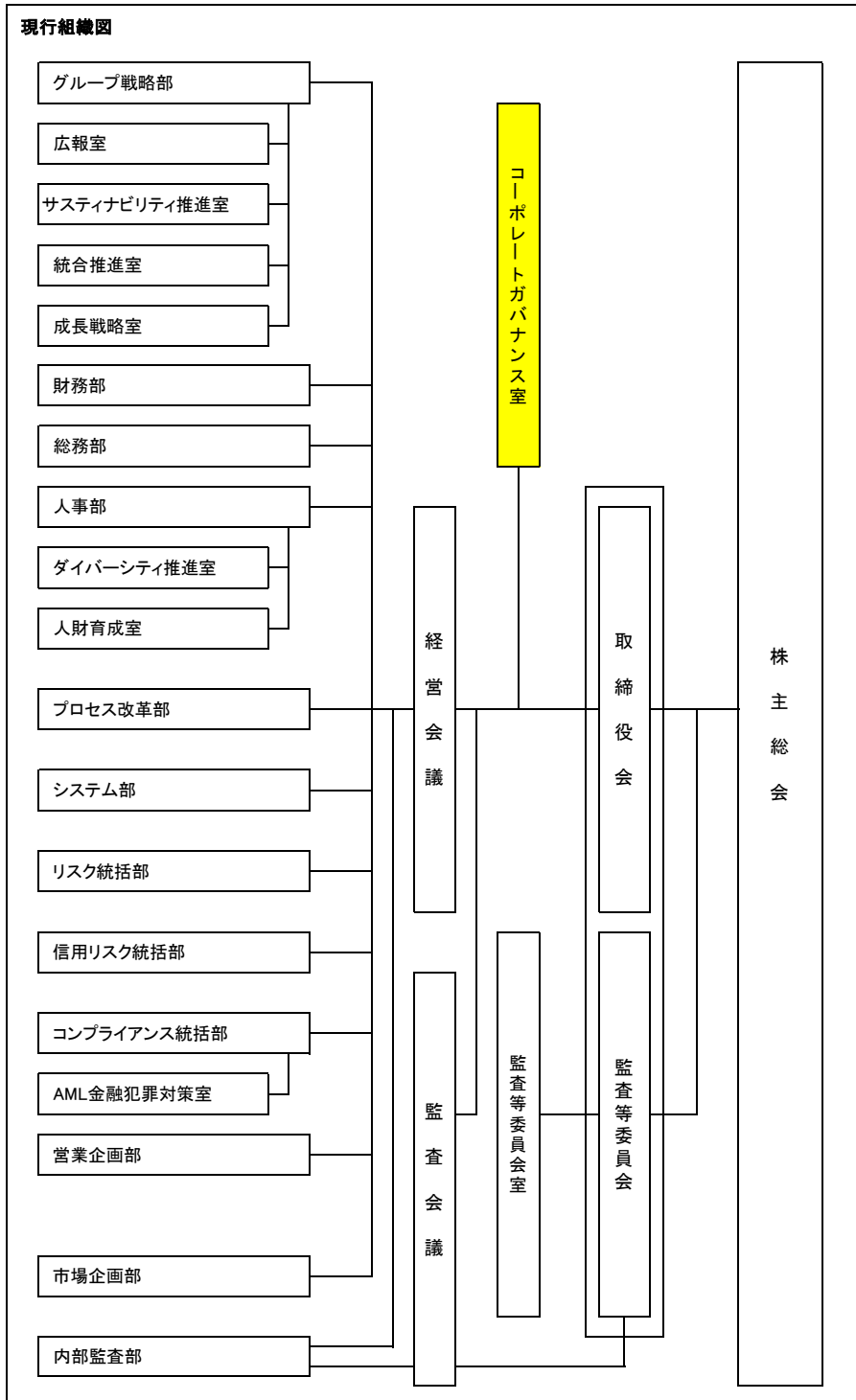

【関西みらい銀行組織図】新旧対照表

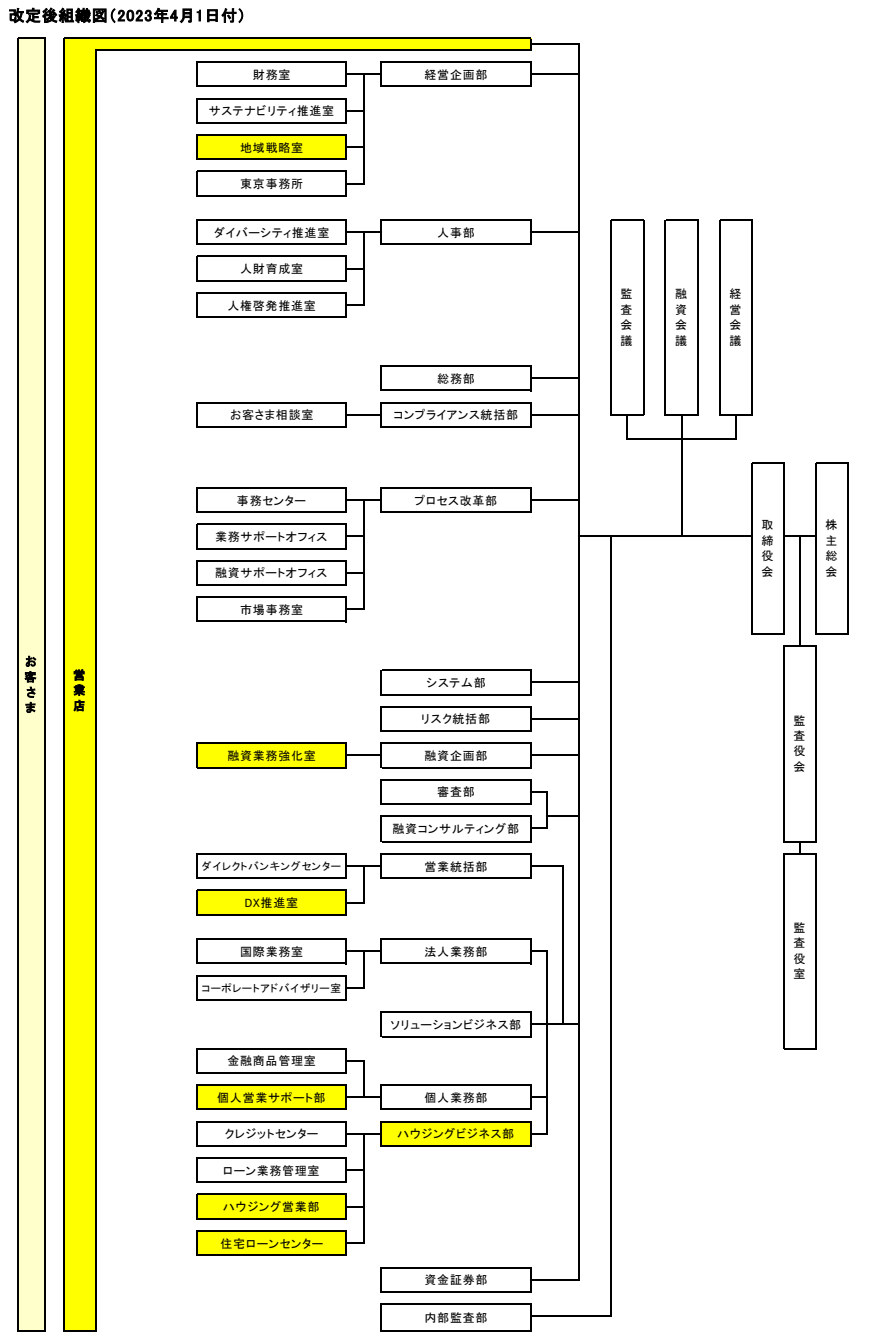
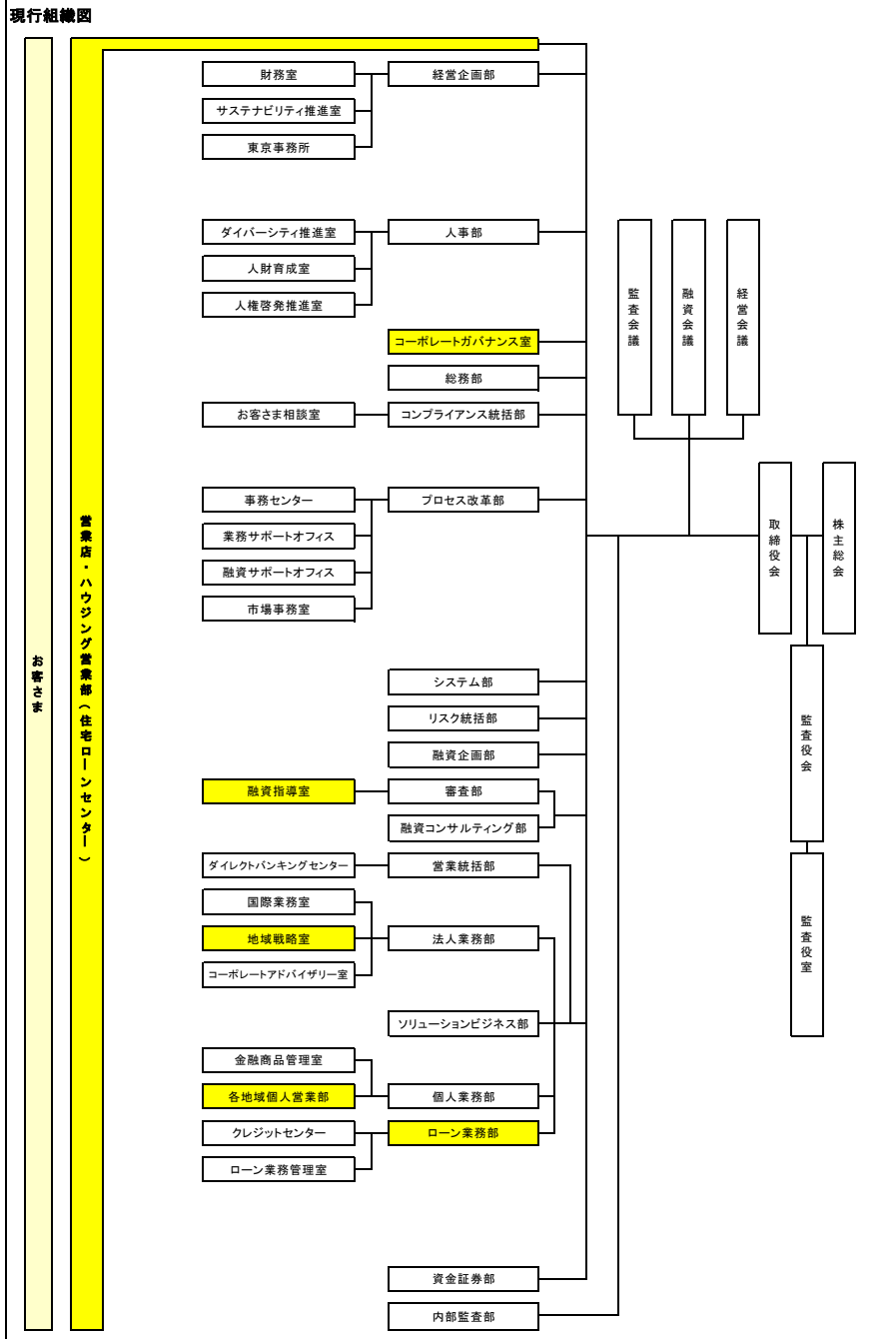

【みなと銀行組織図】新旧対照表

