

平成 15 年 2 月 28 日

各 位

株式会社 近畿大阪銀行

## 本部組織改正および役職員異動について

このたび、近畿大阪銀行（頭取 高谷保宏）は平成 15 年 3 月 3 日付で組織改正を行い、これに伴う役職員異動を決定しましたので、下記のとおりお知らせいたします。

### 記

#### ．本部組織改正

##### （主な改正のポイント）

##### 1．「部門制」の導入

業務部門間の牽制機能を確保するため「部門制」を導入いたします。  
以下のとおり本部組織を 5 部門に分け、各部門を役員が所管いたします。  
「経営企画部門」・「業務管理部門」・「営業推進部門」・「経営管理部門」・  
「内部監査部門」

##### 2．営業推進体制の見直し

- (1) 営業推進部を新設し、地域営業部・法人営業部・個人営業部を廃止いたします。  
営業関連の体制・機能を見直し、各々の機能を明確に区分した組織体制とするために、  
営業に係る企画・管理機能は営業統括部が所管し、推進・営業店支援機能を新設の営業  
推進部 が所管いたします。
- (2) 営業推進部内に支店部を新設いたします。  
営業推進に係る営業店指導の責任部署として「支店部」を新設いたします。

##### 3．その他本部機能の見直し

- (1) 「資産査定室」を「融資企画部」の部内室といたします。
- (2) 「事務センター」を「事務企画部」の部内センターといたします。
- (3) 「お客様サービス室」の所管を「経営管理部」から「総務部」に移行し、同部の部  
内室といたします。

##### 4．部名の変更

「監査部」を「内部監査部」に改称いたします。

#### ．役職員異動

役職員異動については別紙 をご参照下さい。

以 上

[改正後組織図]

14部・19室(所・センター)・39チーム

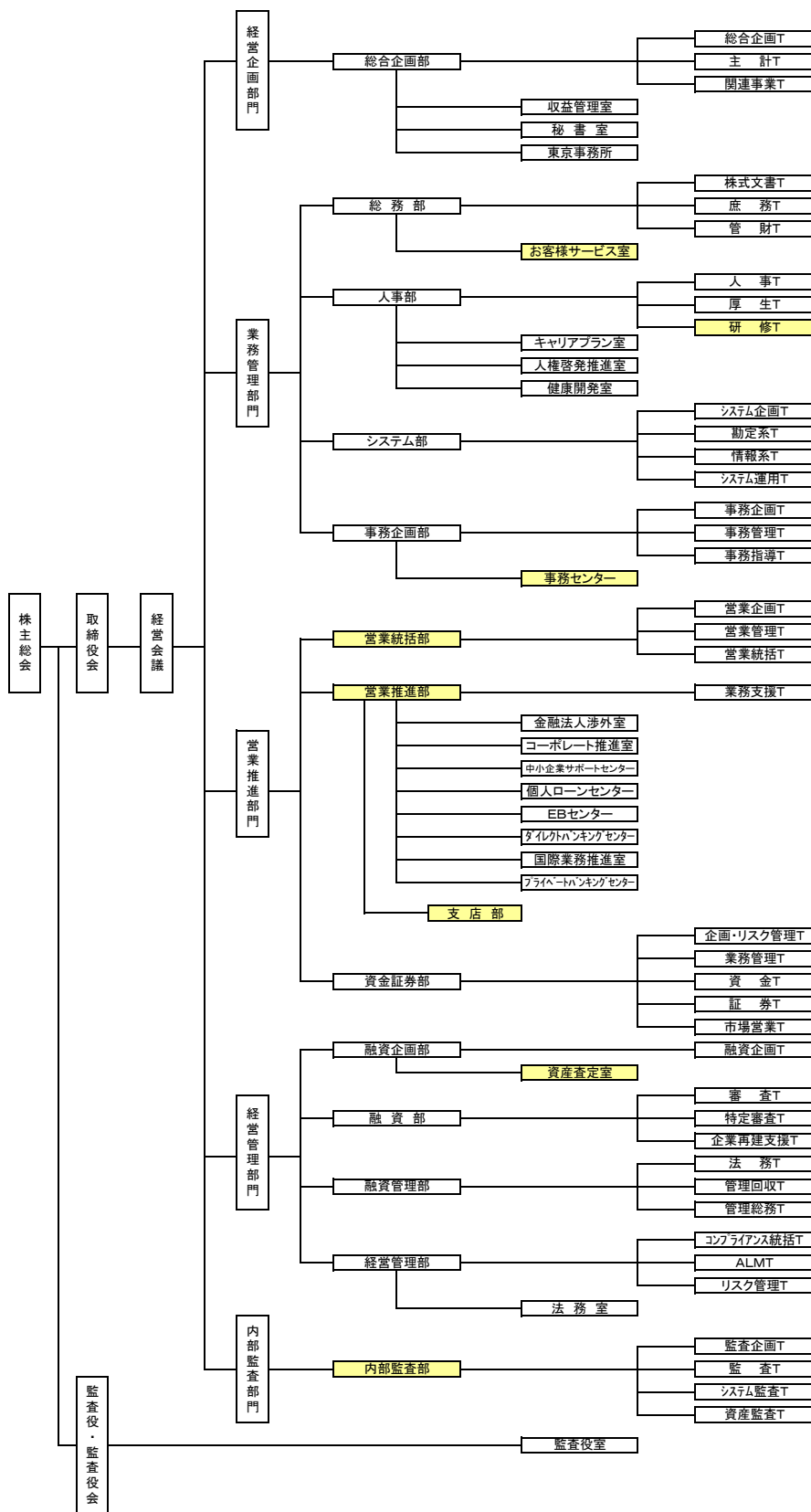

[改正前組織図]

1本部・16部(センター)・18室(所・センター)・57チーム

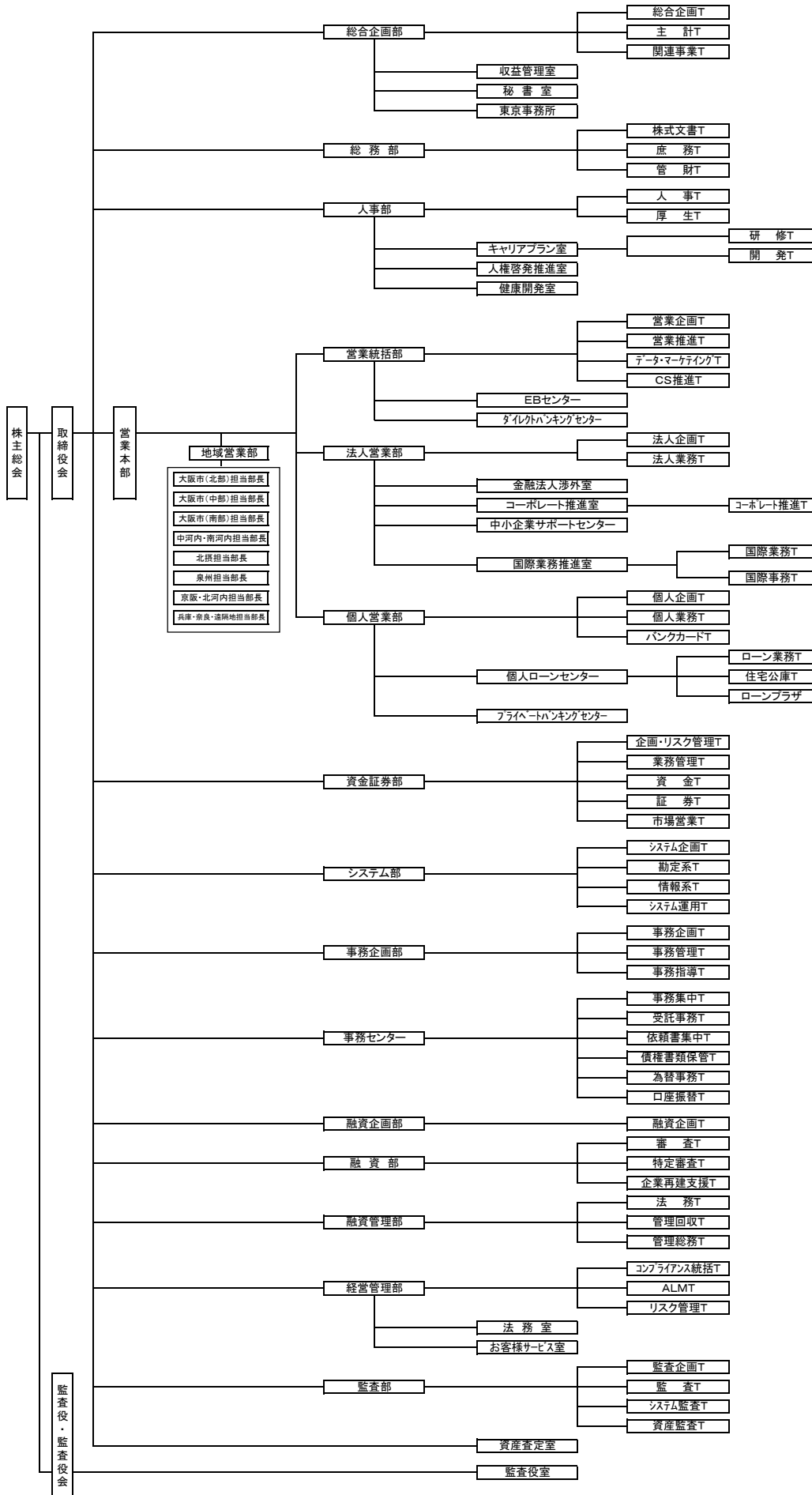

役職員の異動について下記のとおり決定しましたのでお知らせいたします。

## 記

(平成15年3月3日付)

## 1. 取締役の委嘱の変更

(新)	(旧)	(氏名)
代表取締役副頭取 営業推進部門担当	代表取締役副頭取 営業戦略担当	川合 宣弘
代表取締役副頭取 経営企画部門担当	代表取締役副頭取 経営戦略担当	松村 高嘉
取締役専務執行役員 経営管理部門担当	取締役専務執行役員 審査担当	大賀 康孝
取締役専務執行役員 業務管理部門担当	取締役専務執行役員 人事・総務管理担当	光藤 二郎

## 2. 執行役員の委嘱の変更

(新)	(旧)	(氏名)
常務執行役員 内部監査部門担当	常務執行役員 リスク管理担当	安田 一郎
常務執行役員 営業推進部門副担当	常務執行役員 営業本部長 兼地域営業部長	藤井 喜男
執行役員 営業推進部長	執行役員 営業統括部長	辻 英治
執行役員 経営管理部門副担当	執行役員 人事部長	小阪 堅三
執行役員 営業推進部支店部長	執行役員 地域営業部 大阪市(中部)担当部長	岡井 勇

## 3. 新任執行役員

(新)	(旧)	(氏名)
執行役員 人事部長	人事部副部長	家塚 昭年
執行役員 営業統括部長	営業統括部副部長	寺坂 昌士

#### 4 . 職員の異動

(新)	(旧)	(氏名)
融資企画部長	融資企画部副部長	水谷 智之
融資管理部長	融資企画部長	金子 均

以 上