

平成 16 年 9 月 30 日

各 位

株式会社 奈良銀行

本部組織の一部改正について

りそなグループの奈良銀行（社長 上林 義則）は、平成 16 年 10 月 1 日付で下記のとおり、本部組織改正を実施いたしますのでお知らせします。

記

1. 本部組織改正の狙い

今般の改正は、新たな中小企業サポート活動の展開により、より一層「地域のお客様の利益に貢献する銀行」を目指すことを主な目的としております。

2. 本部組織改正の概要

(1) 新たな中小企業サポート活動の展開

「企業サポート本部」の新設

- ・ 奈良県の中小企業のお客様に対して、財務面・経営面の分析やご提案、営業支援等のコンサルティングを行いお客様の営業利益増強を目的とする組織「企業サポート本部」を設置し、下部組織として「企業サポート第一部」・「企業サポート第二部」・「企業サポート第三部」を設置いたします。
- ・ なお、「企業サポート本部」の設置により、「企業支援室」は廃止し、その機能を「企業サポート第三部」へ移行いたします。

(2) 部署名の変更

「営業推進部」から「支店サポート部」への部署名変更

- ・ 営業店の業務推進支援部署としての役割を明確化するため、「営業推進部」を「支店サポート部」に名称変更いたします。

以上

組織図

(別紙)

<現行>

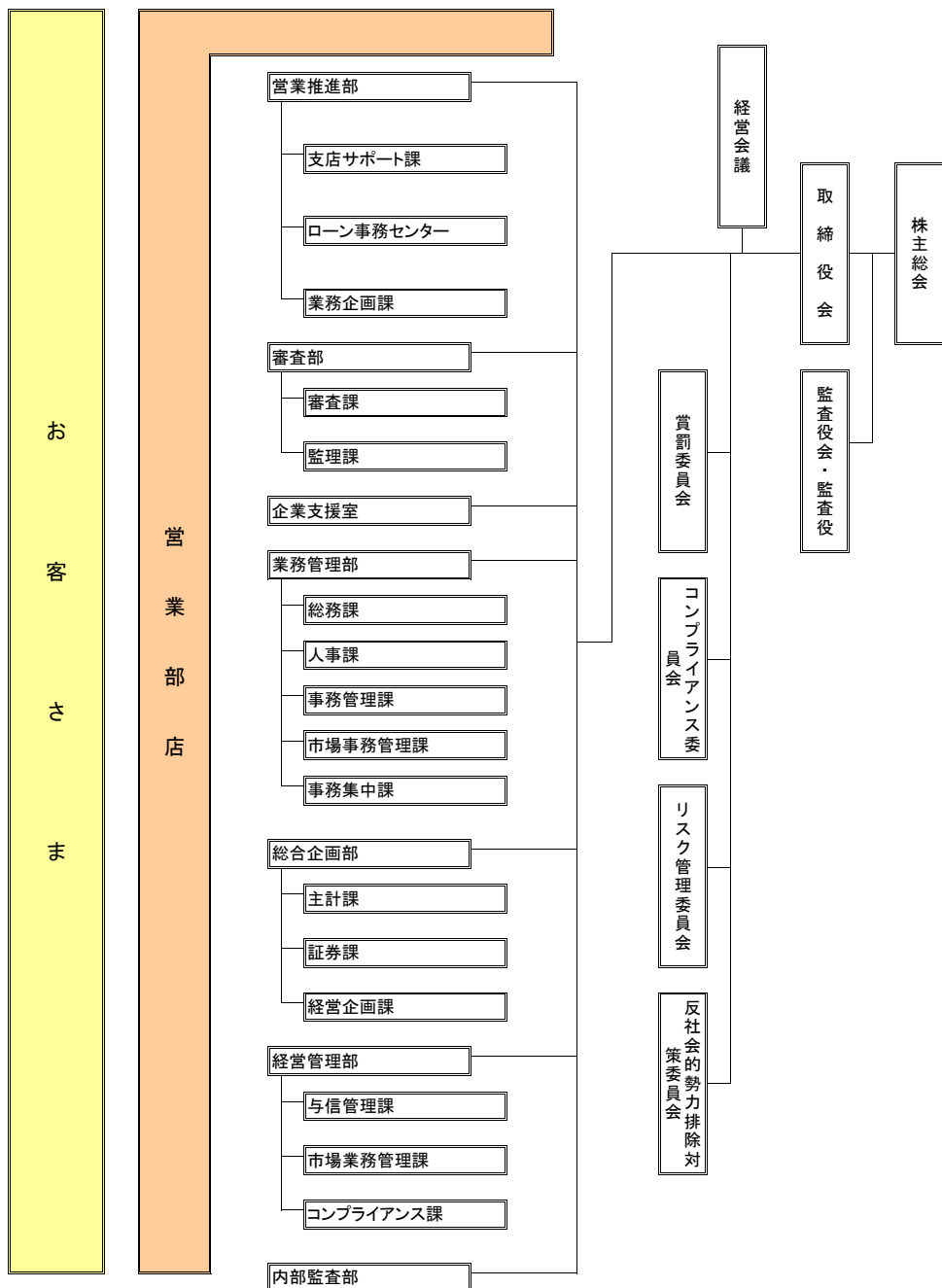

<改正後>

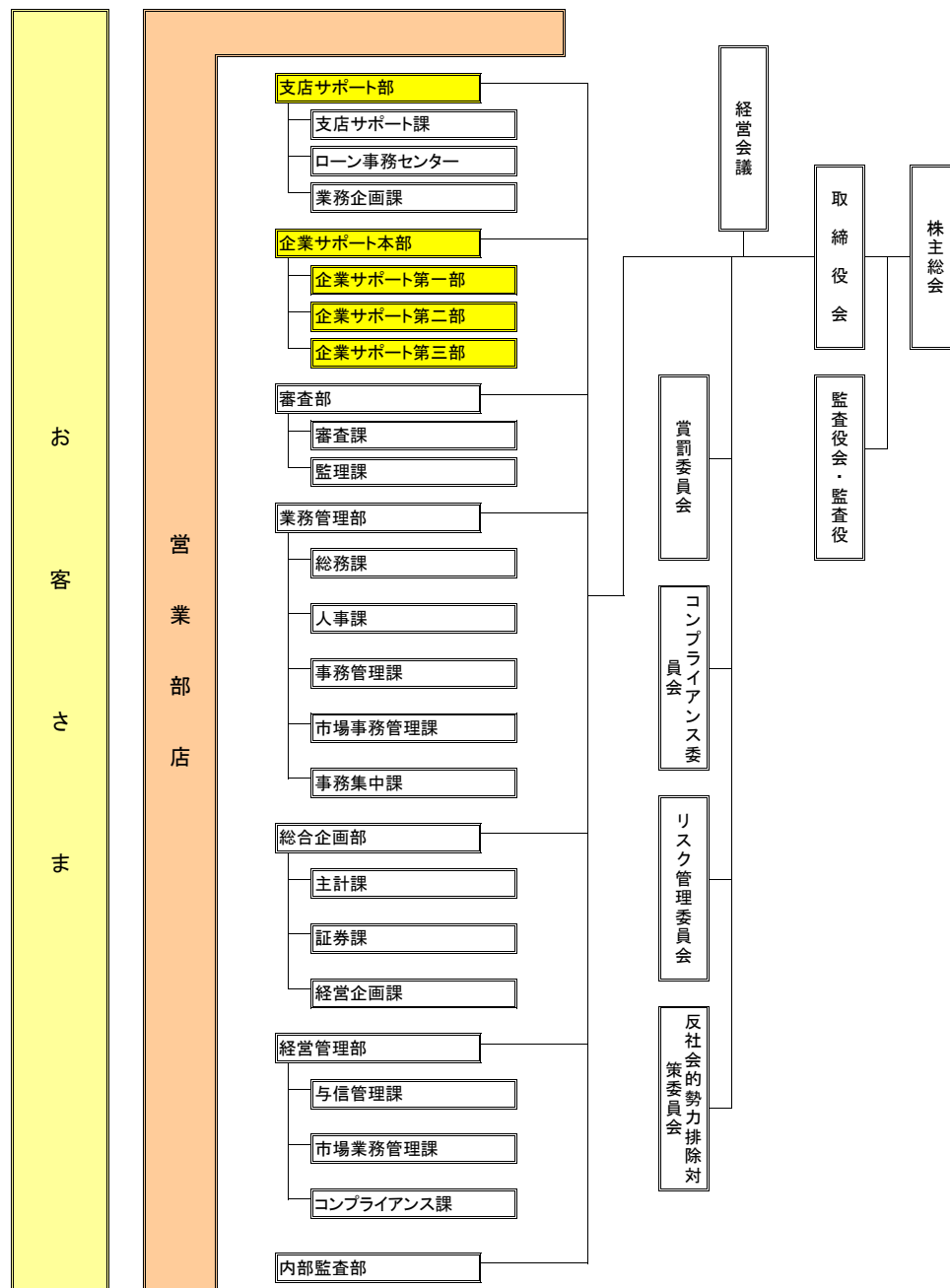

ご参考資料

平成 16 年 9 月 30 日

各 位

株式会社 奈良銀行

新たな中小企業サポート活動の展開について ～ お客さまの営業利益増強を目的とする組織の設置 ～

りそなグループの奈良銀行（社長 上林 義則）は、奈良県の中小企業のお客さまの営業利益増強を目的とする組織『企業サポート本部』を新たに設置いたします。

これは、奈良県の中小企業のお客さまに対して、財務面・経営面の分析やご提案に加え具体的な営業面での提案や営業支援等のコンサルティングを行うことで、お客さまの営業利益増強を目指すものです。

『企業サポート本部』が果たす役割は、お客さまの営業利益増強であるため、組織とその構成員の目標は、お客さまの営業利益増加額（率）を成果の指標とし、業績は、担当するお客さまの営業利益増加実績、ならびにコンサルティング件数、営業支援実績等により評価を行います。銀行収益への貢献は評価項目にないという、真にお客さまのために役立つためのユニークな組織を目指します。

中小企業のサポート活動においては、りそなグループ各社と連携することで、グループが持つ情報、スキル、ネットワークを最大限お客さまにご活用いただける体制をとるとともに、中小企業の売上拡大について豊富なノウハウを持ち、実践的なコンサルタント活動で「ナニワのすご腕再建屋」として著名な桂幹人氏が代表取締役を務める『桂経営ソリューションズ株式会社』とも連携していくことで、さらにコンサルティング能力の強化を図ってまいります。

なお、『企業サポート本部』の活動がお客さまの利益に貢献できた場合には、契約に基づき手数料をいただくことを予定しております。

奈良銀行は、今後も「地域のお客さまの利益に貢献する銀行」として、各種サービスの提供に努めてまいります。

『企業サポート本部』の概要、『桂経営ソリューションズ株式会社』の会社概要ならびに奈良銀行との連携内容は別紙の通りです。

『企業サポート本部』の概要

組織名	「企業サポート本部」 (傘下に以下の組織を設置) 「企業サポート第一部」 「企業サポート第二部」 「企業サポート第三部」
設置日	平成16年10月1日
人員	執行役員を本部長とする総勢8名 本部長：執行役員 田村 福造
目的	お客さまの営業利益の増強
対象先	奈良県中小企業のお客さま100社程度
活動内容	<ul style="list-style-type: none"> お客さまの財務状況を分析し財務面の課題を把握、また経営者、幹部社員の方へのヒアリング等により経営面の課題を把握する。 りそなグループ各社ならびに桂経営ソリューションズ株式会社との連携により課題解決のための提案を行う。 さらにりそなグループのネットワークを活かした販売先、仕入先ならびにアウトソーシング先の紹介等により、売上拡大、経費削減をサポートする。 売上拡大をテーマに経営者の方を対象とした『奈良経営者塾』や、各種セミナーを開催する。
組織・構成員の評価方法	担当するお客さまの営業利益増加実績、ならびにコンサルティング件数、営業支援実績等により評価

『桂経営ソリューションズ株式会社』の会社概要ならびに奈良銀行との連携内容

会社概要	<p>会社名：桂経営ソリューションズ株式会社</p> <p>代表者：代表取締役 桂 幹人</p> <p>所在地：大阪市中央区久太郎町2-2-7 山口興産堺筋ビル2階</p> <p>業務内容：経営コンサルティング、企業家支援、行政・第三セクター支援、金融機関支援、財務コンサルティング (大阪産業創造館主催「売って儲ける社長道場」、愛媛県西条市における「西条桂塾」等への参画実績あり)</p> <p>桂幹人著書：「儲からんのはアンタのせいや」3部作(講談社刊)</p>
連携内容	<ul style="list-style-type: none"> 売上拡大をテーマに奈良県中小企業経営者の方を対象として開催予定のセミナー(奈良銀行主催)での桂幹人氏講演 売上拡大をテーマに奈良県中小企業経営者の方を対象として開催予定の『奈良経営者塾』(奈良銀行主催)への桂幹人氏をはじめとした講師派遣 企業サポート本部が担当する個別案件に対するソリューション提供 企業サポート本部社員に対する研修実施 <p style="text-align: right;">等</p>

以上