

各位

平成 19 年 6 月 26 日

株式会社 りそな銀行

組織改正について

りそなグループのりそな銀行（社長 水田 廣行）は、平成 19 年 6 月 26 日付で以下のとおり、組織改正を実施します。

1．組織改正の目的

今回の組織改正は、新健全化計画に掲げる「信頼度 1 への挑戦」に向けた体制整備の一環として実施するものです。

2．組織改正の概要

（1）サービス改革本部の「サービス改革部」への改組

お客さまの声に基づく商品・サービスの更なる品質向上に向けた取り組み強化のために、現サービス改革本部を「サービス改革部」に改組して、コーポレートセンターに設置します。

なお、現サービス改革本部お客さまサービス室は「サービス改革部」の部内室とします。

（2）経営管理室「主計室」の設置

財務報告に関する内部統制（J - Sox）への対応に向けた体制整備の一環として、経営管理室の室内室として「主計室」を設置します。

以上

<新組織図> (平成19年6月26日)

(1本部17部26室1事務局)

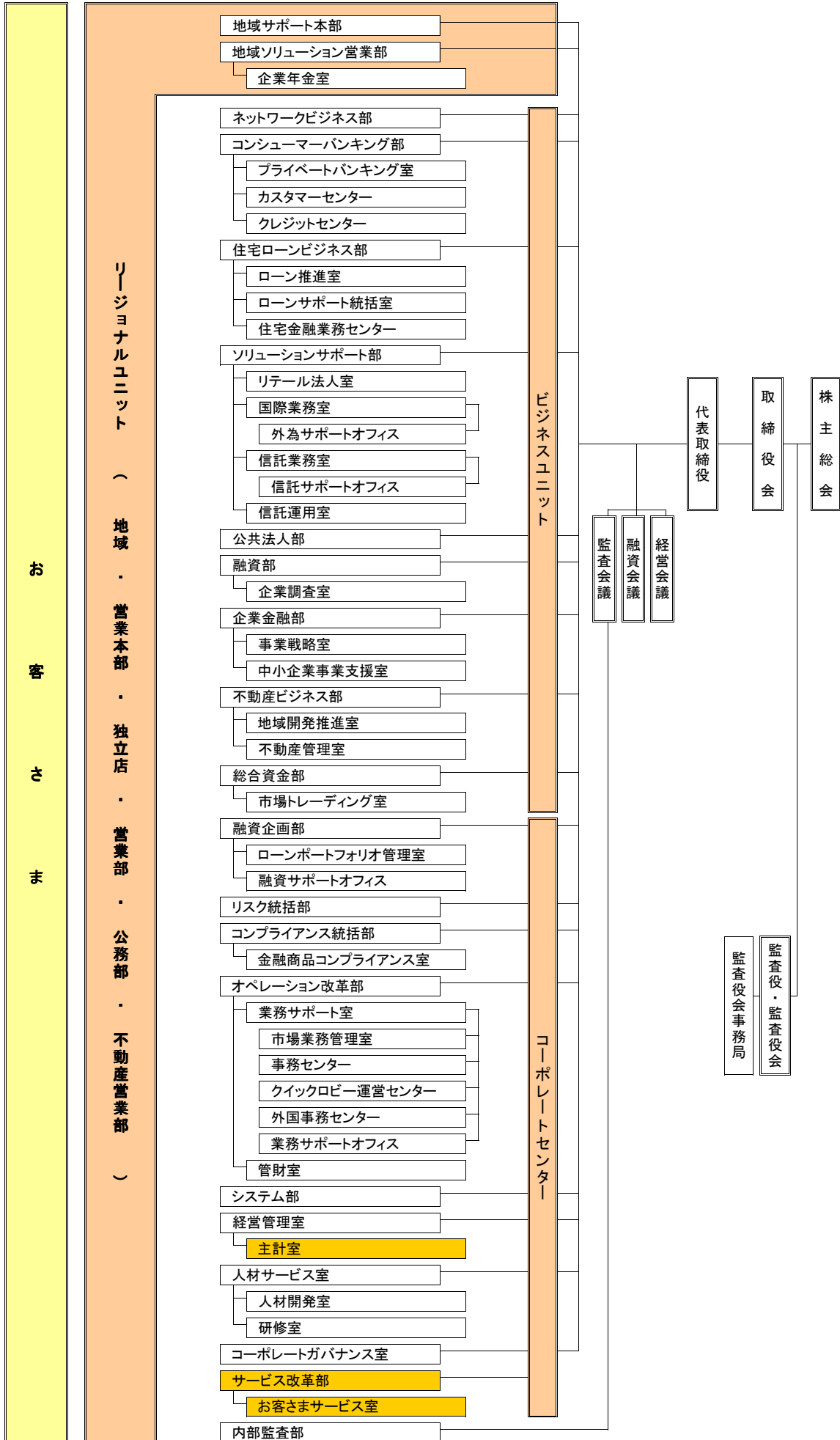

<旧組織図>

(2本部16部25室1事務局)

